



ТОНАР

*Для тех, кто решает сам,
каким будет завтра*



ТЕХНИКА ДЛЯ ПЕРЕВОЗКИ
ЗЕРНОВЫХ КУЛЬТУР



Тонар-95891

ПОЛУПРИЦЕП-ЗЕРНОВОЗ С АЛЮМИНИЕВЫМ КУЗОВОМ



Грузоподъемность -
31 000 кг

Объем кузова -
41 куб.м

Шасси:

Подвеска - зависимая, на продольных упругих рычагах с пневматическими упругими элементами и телескопическими гидравлическими амортизаторами.

Оси колес - производства ООО МЗ «ТОНАР»

Колеса - дисковые 11,75x22,5

Шины - бескамерные 385/65R 22,5

Модель Тонар-95891 с алюминиевым кузовом

Грузоподъемность, кг	31 000
Масса снаряженного полуприцепа, не более, кг	6 500*
Полная масса прицепа, не более, кг	37 500
Нагрузка на седельно-сцепное устройство, кг	11 000
Высота седельно-сцепного устройства, мм	1200
Габариты, не более, мм:	
- Длина	9360
- Ширина	2545
- Высота	3440
Объем кузова, куб.м	41
Гидрооборудование	одноконтурное

* указан максимальный расчётный вес



Тормозная система:

Рабочая тормозная система - с двухпроводным пневматическим приводом с электронным управлением EBS.

Стояночная тормозная система - механический привод с пружинными энергоаккумуляторами на средней и задней осях и пневматическим ручным краном управления.

Аварийная тормозная система - механический привод с пружинными энергоаккумуляторами на средней и задней осях к тормозным механизмам колёс.

Задний борт:

Задний борт - комбинированный (откидной и распашной), дополнительно оснащён разгрузочными лючками.

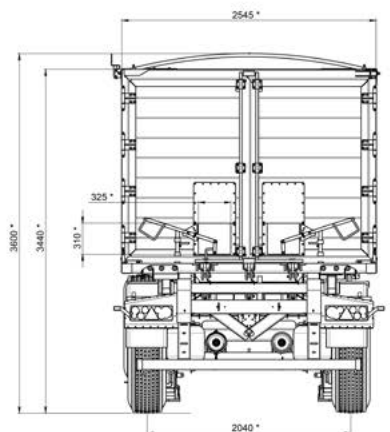
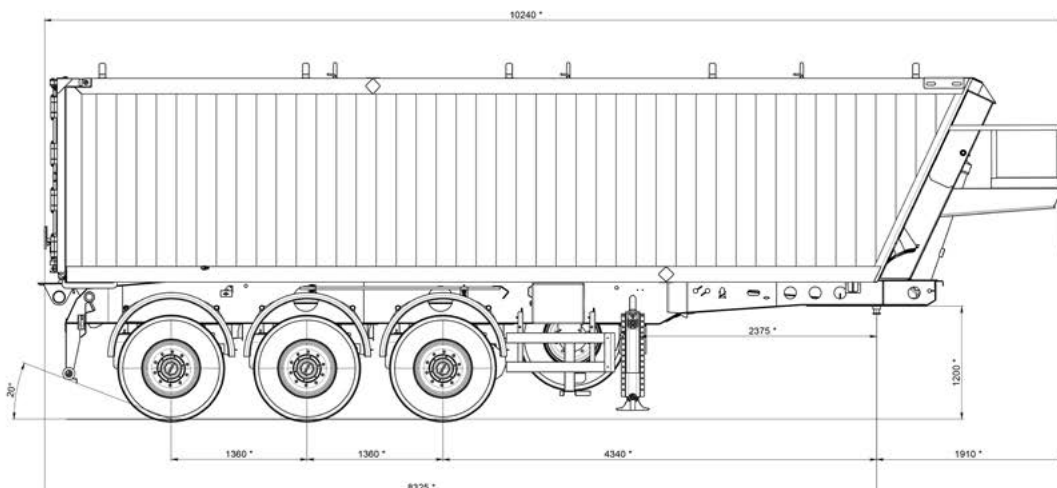



Тонар-95891

ПОЛУПРИЦЕП-ЗЕРНОВОЗ С АЛЮМИНИЕВЫМ КУЗОВОМ / 2 ТИПА РАЗРУЗКИ



Грузоподъемность -
28 000 кг

Объем кузова -
41 куб.м

Алюминиевый прямоугольный кузов.
Габаритная высота не превышает 3,5 метра (!).
Задний борт: комбинированный, откидной и распашной,
дополнительно оснащен разгрузочными лючками.
Два вида разгрузки: боковая и задняя.

Модель Тонар-95891 с алюминиевым кузовом

Грузоподъемность, кг	28 000
Масса снаряженного полуприцепа, не более, кг	6 800*
Полная масса прицепа, не более, кг	37 500
Нагрузка на седельно-сцепное устройство, кг	11 000
Нагрузка на заднюю колесную тележку, кг	24 500
Высота седельно-сцепного устройства, мм	1200 / 1350
Габариты, не более, мм:	
- Длина	9 834
- Ширина	2 550
- Высота	3 440
Объем кузова, куб.м	41
Гидрооборудование	одноконтурное

* указан максимальный расчётный вес



Шасси:

Подвеска - зависимая, на продольных упругих рычагах с пневматическими упругими элементами и телескопическими гидравлическими амортизаторами.

Оси колес - производства ООО МЗ «ТОНАР»

Колеса - дисковые 11,75x22,5

Шины - бескамерные 385/65R 22,5

Тормозная система:

Рабочая тормозная система - с двухпроводным пневматическим приводом с электронным управлением EBS.

Стояночная тормозная система - механический привод с пружинными энергоаккумуляторами на средней и задней осях и пневматическим ручным краном управления.

Аварийная тормозная система - механический привод с пружинными энергоаккумуляторами на средней и задней осях к тормозным механизмам колёс.



Задний борт:

Комбинированный задний борт (откидной и распашной) дополнительно оснащен разгрузочными лючками. Возможность боковой разгрузки.

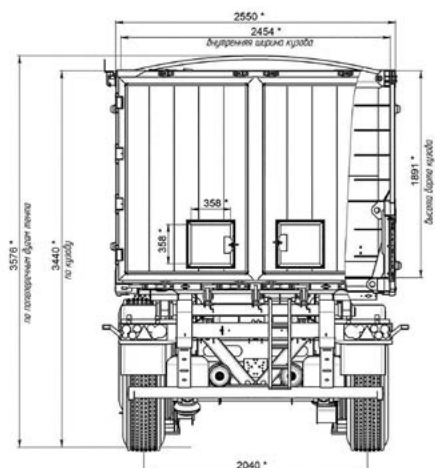
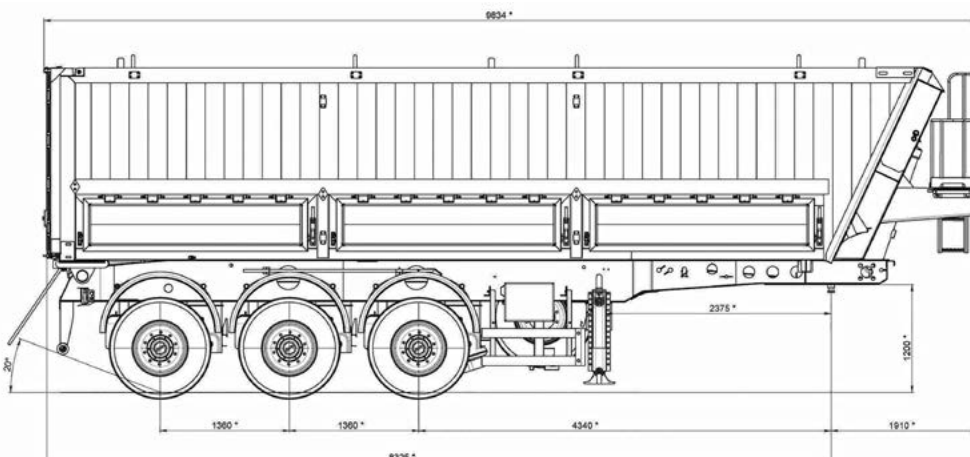



Тонар-98883

НЕСАМОСВАЛЬНЫЙ ПОЛУПРИЦЕП-ЗЕРНОВОЗ С АЛЮМИНИЕВЫМ КУЗОВОМ



Грузоподъемность -
30 000 кг

Объем кузова -
55 куб.м

Задний борт: комбинированный, откидной и распашной, дополнительно оснащен разгрузочными лючками. Для боковой и задней разгрузки.



Модель Тонар-98883 с алюминиевым кузовом

Грузоподъемность, кг	30 000 *
Масса снаряженного полуприцепа, не более, кг	7 500 *
Полная масса прицепа, не более, кг	37 500 *
Нагрузка на седельно-сцепное устройство, кг	11 000
Нагрузка на заднюю колесную тележку, кг	22 500
Высота седельно-сцепного устройства, мм	1 150
Габариты, мм:	
- Длина	12 944
- Ширина	2 550
- Высота	3 440
Объем кузова, куб.м	55
Гидрооборудование	одноконтурное

* - Технически допустимая

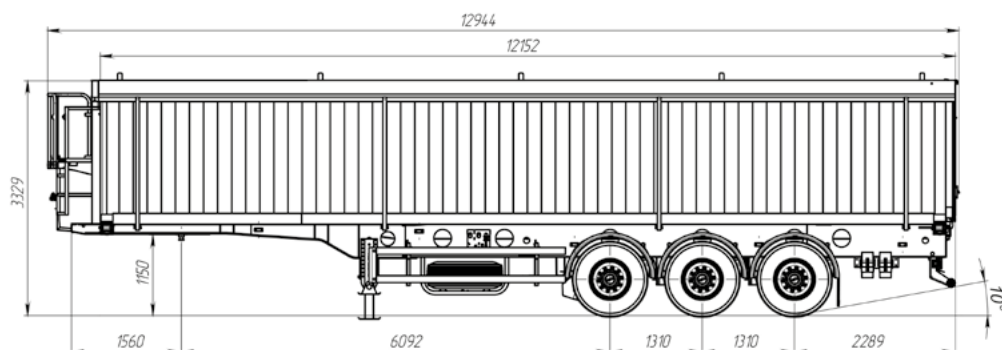



Надстройки для зерновозов

НАДСТРОЙКИ ТОНАР ДЛЯ ПЕРЕВОЗКИ
ЗЕРНОВЫХ КУЛЬТУР

Повысить эффективность перевозок зерновых культур Вам помогут надстройки ТОНАР, изготовленные в точном соответствии с индивидуальными потребностями заказчика



Под имеющееся у Вас шасси, учитывая технические характеристики и условия эксплуатации, наши специалисты помогут подобрать оптимальный тип надстройки:

- с боковой или задней разгрузкой
- со стальными или алюминиевыми кузовами





Тонар-952345 ПОЛУПРИЦЕП-ЗЕРНОВОЗ (ОБЛЕГЧЕННЫЙ)



Грузоподъемность -
28 550 кг

Объем кузова -
34 куб.м

Предназначен для перевозки зерновых культур. Снаряженная масса - всего 7 900 кг! Габаритная высота не превышает 3,2 метра (!). При изготовлении полуприцепа применяются высокопрочные стали Hardox и Domex.

Шасси:

Подвеска - зависимая, на продольных упругих рычагах с пневматическими упругими элементами и телескопическими гидравлическими амортизаторами.

Оси колес - производства ООО МЗ «ТОНАР»

Колеса - однодисковые 11,75x22,5

Шины - бескамерные 385/65R 22,5

Модель Тонар-952345 (облегченный)

Грузоподъемность, кг	28 550
Масса снаряженного полуприцепа, не более, кг	7 900
Полная масса прицепа, не более, кг	36 450
Нагрузка на седельно-сцепное устройство, кг	9 650
Нагрузка на заднюю колесную тележку, кг	26 800
Высота седельно-сцепного устройства, мм	1150
Объем кузова, куб.м	34
Гидрооборудование	одноконтурное



Тормозная система:

Рабочая тормозная система - с двухпроводным пневматическим приводом с электронным управлением EBS.

Стояночная тормозная система - механический привод с пружинными энергоаккумуляторами на средней и задней осях и пневматическим ручным краном управления.

Аварийная тормозная система - механический привод с пружинными энергоаккумуляторами на средней и задней осях к тормозным механизмам колёс.

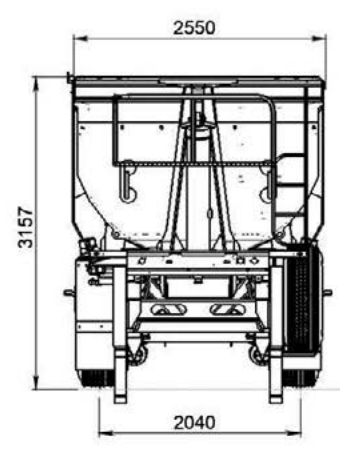
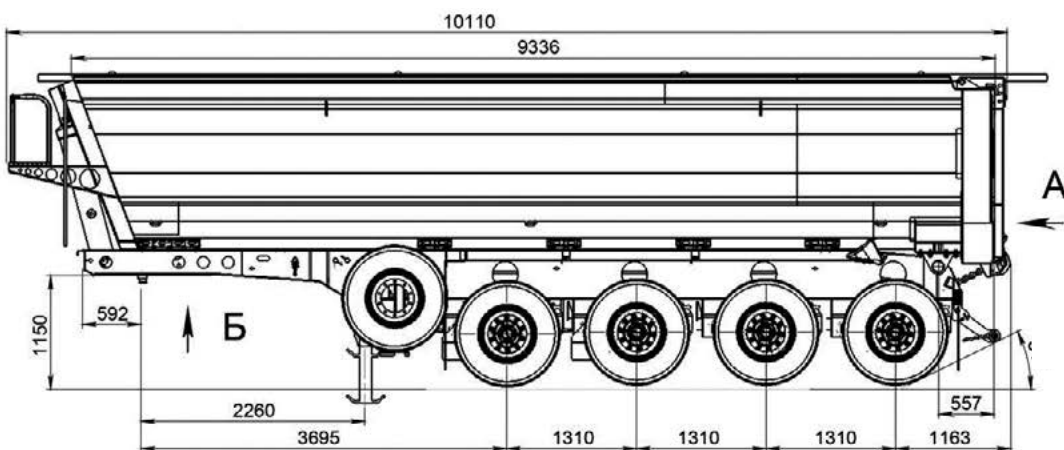



ТОНАР-9386

ПОЛУПРИЦЕП-ЗЕРНОВОЗ С ДОННОЙ РАЗГРУЗКОЙ



Грузоподъемность -
28 600 кг

Объем кузова -
37 куб.м

Полуприцеп предназначен для перевозки зерновых культур (с удельной плотностью 0,8 т.куб.м.).

Донная разгрузка и отсутствие гидравлики позволяют облегчить снаряжённую массу полуприцепа и существенно сократить сроки окупаемости.

- Нет аналогов в России
- Снаряжённая масса - 6900 кг
- 45 секунд - время полной выгрузки полуприцепа



Модель Тонар-9386	
Грузоподъёмность, кг	28 600
Масса снаряженного полуприцепа, не более, кг	6 900
Полная масса прицепа, не более, кг	35 500
Нагрузка на седельно-сцепное устройство, кг *	13 000
Нагрузка на заднюю колёсную тележку, кг *	22 500
Объём кузова, куб.м.	37
Шины (размер)	385 / 65 R 22.5
Диски	11,75 x 22,5
Колея колёс	2040

* - Распределение масс полуприцепа указано для груза плотностью 785 кг/куб.м

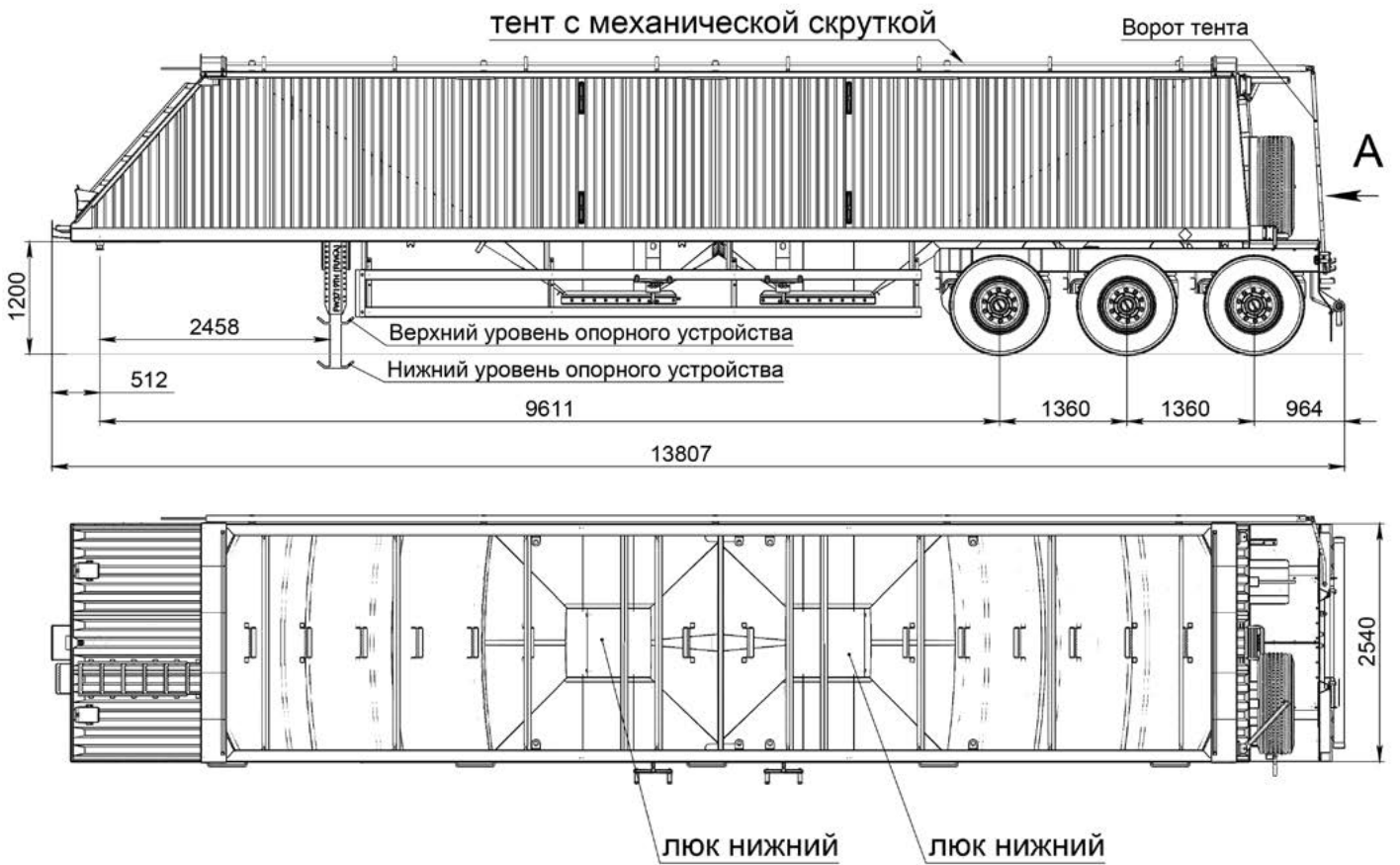

А (1 : 50)

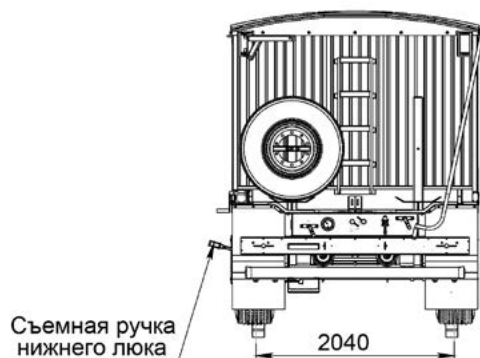
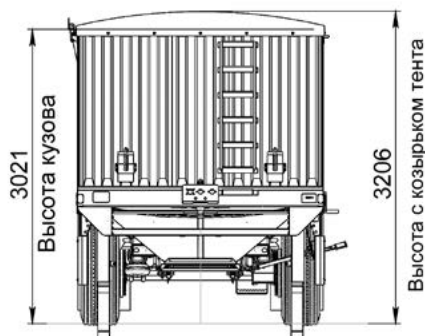



ТОНАР-857971

ПРИЦЕП-ЗЕРНОВОЗ

Модель Тонар-85791	
Грузоподъёмность, кг	18 000 (29 000*)
Масса снаряженного прицепа, не более, кг	10 000
Полная масса прицепа, не более, кг	28 000 (39 000*)
Распределение полной массы, кг - на поворотную рамку, не более - на колёсную тележку, не более	10 000 (13 000*) 18 000 (26 000*)
Внутренние размеры кузова, мм (длина x ширина x высота)	7 990 x 2 455 x 2 040
Объём кузова, куб.м	40
Угол поворота кузова, град	39
Гидрооборудование	Penta SC 4/154 / 844
Подвеска	рессорная
Шины (размер)	295 / 80 R 22.5
Колёса	8,25 x 22,5 двускатные, дисковые

* - технически допустимая величина



Тормозная система:

Рабочая: с пневматическим двухпроводным приводом, автоматическим регулятором тормозных сил и антиблокировочной системой, действующей на тормозные механизмы барабанного типа.

Стояночная: механический привод с пружинными энергоаккумуляторами и пневматическим ручным краном управления.

Аварийная: механический привод с пружинными энергоаккумуляторами к тормозным механизмам колёс.

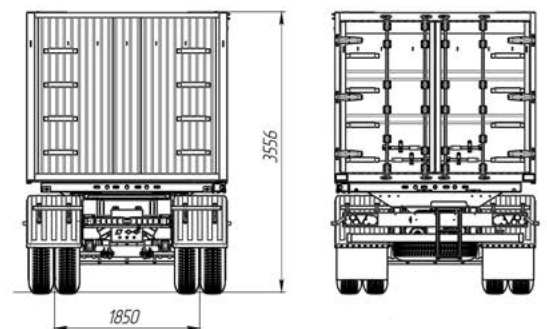
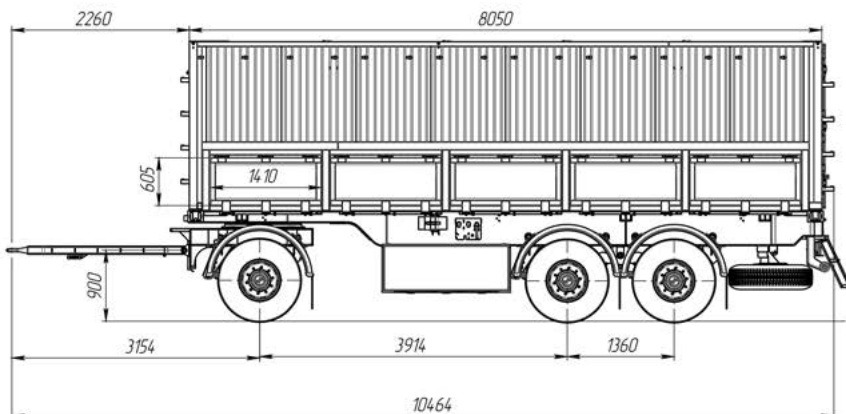



ТОНАР-9385

ПОЛУПРИЦЕП - ЗЕРНОВОЗ



Грузоподъемность -
45 000 кг

Объем кузова -
62,0 куб.м

Полуприцеп нашел свое применение в различных сферах, в большей степени при перевозке зерновых культур, с удельной плотностью 0,8 т/куб.м., при разгрузке на приемных пунктах с АВС-50.

Модель Тонар-9385

Масса перевозимого груза, не более, кг	45 000
Масса снаряженного полуприцепа, не более, кг	11 080
Полная масса полуприцепа, не более, кг	56 080
Нагрузка на седельно-сцепное устройство, кг	18 000
Высота седельно-сцепного устройства, мм	1 250
Габариты, не более, мм:	
- Длина	13 660
- Ширина	2550
- Высота	3400
Объем кузова, куб.м	62





Преимущества:

- **Отсутствие внутренних перегородок и усилителей кузова**
- **Увеличенный объем кузова** - 62 куб. м
- **Наличие подъемных осей (1 и 4)** полуприцепа, дает возможность:
 - взвешивать полуприцеп на весах 12 метров;
 - легко маневрировать в порожнем состоянии;
 - экономить резину полуприцепа и топливо тягача;
- **Эстетичный внешний вид;**
- **Применение распашных ворот** вместо глухой стенки дает возможность использовать полуприцеп как бортовой (перевозка паллет и т.д.).

Дополнительные опции:

- установка функции кратковременного подъема осей в груженом состоянии кузова (для лучшего маневрирования на малых радиусах, и самое важное - взвешивание полуприцепа и тягача без расцепления на весах);
- установка дисков «Леммерц» и резины «Мишлен»

Шасси:

Подвеска - зависимая, на продольных упругих рычагах с пневматическими упругими элементами и телескопическими гидравлическими амортизаторами.

Оси колес - производства ООО МЗ «ТОНАР»

Колеса - дисковые 11,75x22,5

Шины - бескамерные 385/65R 22,5

Тормозная система:

Рабочая тормозная система - с двухпроводным пневматическим приводом с электронным управлением EBS.

Стояночная тормозная система - механический привод с пружинными энергоаккумуляторами на средней и задней осях и пневматическим ручным краном управления.

Аварийная тормозная система - механический привод с пружинными энергоаккумуляторами на средней и задней осях к тормозным механизмам колёс.

Первая и последняя оси подъёмные.
Опорное устройство - на 24т.

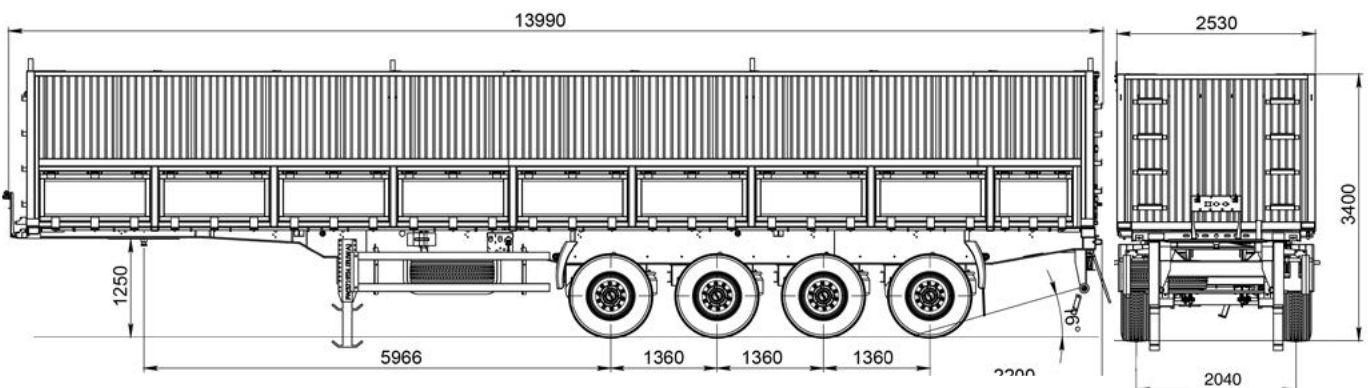
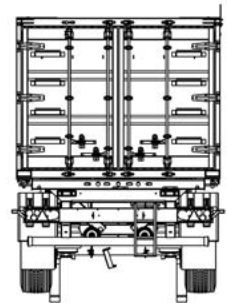



ТОНАР-9586

ПОЛУПРИЦЕП СО СДВИЖНЫМИ
ПОЛАМИ - 4 ОСИ



Грузоподъемность -
40 000 кг

Объем кузова -
54,5 куб.м



Полуприцеп нашел своё применение при перевозке различных сельскохозяйственных грузов с удельной плотностью 0,8 т.куб.м

Модель Тонар-9586	
Масса перевозимого груза, не более, кг	40 000
Масса снаряженного полуприцепа, не более, кг	11 300
Полная масса полуприцепа, не более, кг	51 300
Нагрузка на седельно-сцепное устройство, кг	18 000
Высота седельно-сцепного устройства, мм	1150 / 1250
Габариты, не более, мм:	
- Длина	14 115
- Ширина	2550
- Высота	3100
Объем кузова, куб.м	54,5

Шасси:

Подвеска - рычажного типа

Оси колес - производства ООО МЗ «ТОНАР»
(1ая и 4ая оси подъёмные)

Диски 11,75x22,5

Шины - бескамерные 385/65R 22,5



Описание:

Сдвижной пол представляет собой ряд продольных алюминиевых балок, которые имеют гидравлический привод. Привод трёхсекционный. Каждую секцию балок приводит в действие свой гидроцилиндр.

Балки совершают возвратно-поступательные движения в продольном направлении. При разгрузке-загрузке все секции балок движутся одновременно (ход балок 200 мм.). При обратном ходе балок секции перемещаются поочередно. Далее циклы повторяются и груз перемещается.

Время полной разгрузки - 15 мин.

Тормозная система:

Рабочая тормозная система - с двухпроводным пневматическим приводом с электронным управлением EBS.

Стояночная тормозная система - механический привод с пружинными энергоаккумуляторами на средней и задней осях и пневматическим ручным краном управления.

Аварийная тормозная система - механический привод с пружинными энергоаккумуляторами на средней и задней осях к тормозным механизмам колёс.

Первая и последняя оси подъёмные (базовая комплектация).

Опорное устройство - на 24т.

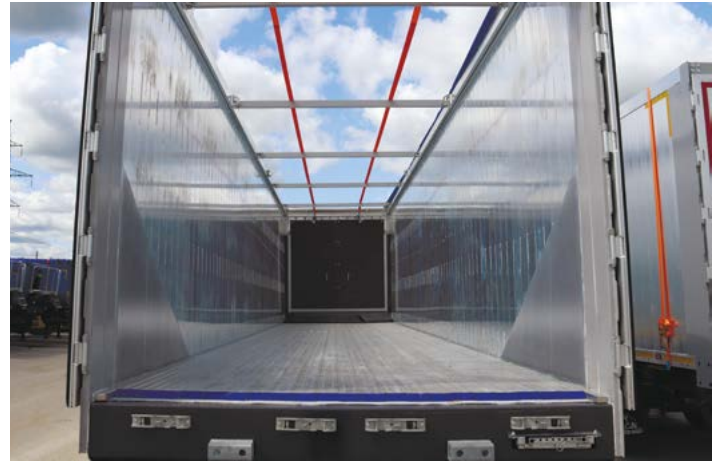

Преимущества:

- **Отсутствие риска опрокидывания** полуприцепа при разгрузке, в сравнении с полуприцепами с самосвальным подъёмом кузова
- Погрузка-разгрузка происходит по горизонтали, **не опасны относительные неровности**, а так же неустойчивые грунты площадок разгрузки
- Разгрузка может осуществляться **в помещениях с высотой потолка ненамного выше собственно полуприцепа** (низкие склады, заводские цеха, ДОКи)
- Полное **управление гидравлической конструкцией с ручного пульта удалённого контроля**
- Конструкция сдвижного пола **не требует какой-либо регламентной технической поддержки** во время эксплуатации
- Возможность производить погрузку-разгрузку **без применения погрузчика внутри кузова**.

Дополнительные опции:

- Установка лючков на задних воротах (для дозированной выгрузки зерна);
- Функция кратковременного подъёма осей (1 и 4) в состоянии полной загрузки;
- Установка дисков «Леммерц» и резины «Мишлен»

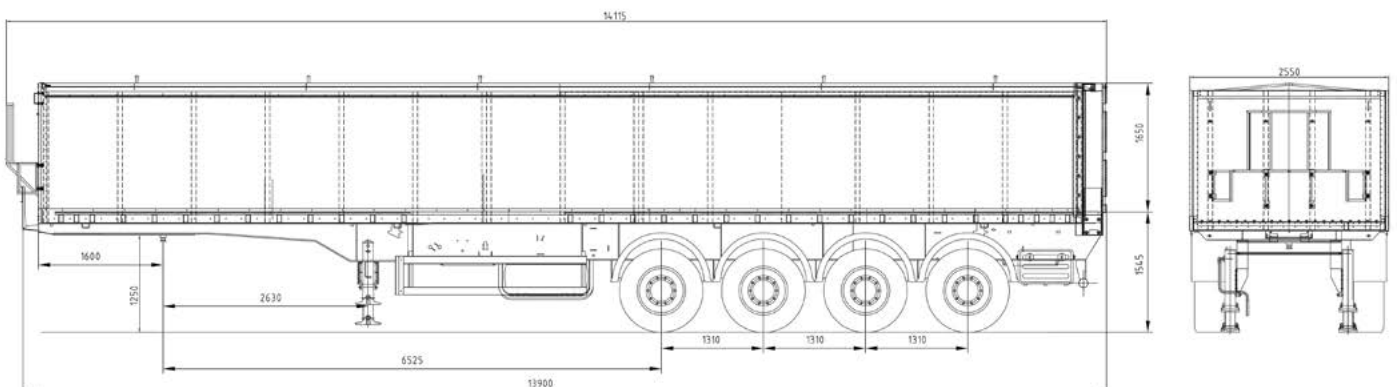



Тонар-9585

ПОЛУПРИЦЕП СЕМЕЧКОВОЗ 2-Х СЕКЦИОННЫЙ



Грузоподъемность –
23 000 кг

Объем кузова -
68 куб.м

Преимущества:

- Беспрепятственная разгрузка в ограниченном пространстве приемного пункта
- Угол подъема кузовов - 45°
- Наличие первой и четвертой подъемных осей полуприцепа, дает возможность:
 - легко маневрировать в порожнем состоянии
 - экономить резину полуприцепа и топливо тягача

Шасси:

Подвеска - пневматическая

Оси колес - модель 9042 производства ООО МЗ «ТОНАР» (1ая и 4ая оси подъемные)

Диски - дисковые 11,75x22,5

Шины - бескамерные 385/65R 22,5

Боковая разгрузка на обе стороны.

Полуприцеп-самосвал нашел свое применение при перевозке зерновых культур, с удельной плотностью 0,8 т.куб.м.

Идеально подходит для перевозки подсолнечника.

Модель Тонар-9585	
Масса перевозимого груза, не более, кг	23 000
Масса снаряженного полуприцепа, не более, кг	11 800
Полная масса полуприцепа, не более, кг	34 800
Нагрузка на седельно-сцепное устройство, кг	11 000
Нагрузка на заднюю колёсную тележку, кг	24 600
Высота седельно-сцепного устройства, мм	1150 / 1250
Габаритные размеры, мм	L=13 929, W=2 550, H=3 712
Объем кузовов, куб.м	68



Тормозная система:

Рабочая тормозная система - с двухпроводным пневматическим приводом с электронным управлением EBS.

Стояночная тормозная система - механический привод с пружинными энергоаккумуляторами на средней и задней осях и пневматическим ручным краном управления.

Аварийная тормозная система - механический привод с пружинными энергоаккумуляторами на средней и задней осях к тормозным механизмам колёс.

Опорное устройство - на 24т.



Дополнительные опции:

- установка дисков «Леммерц» и резины «Мишлен»

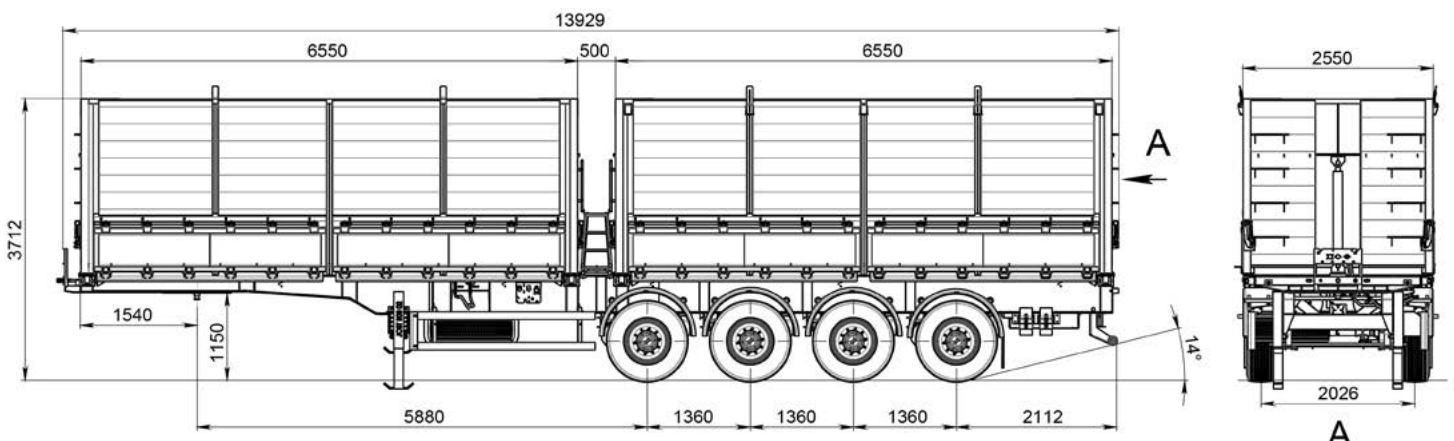



Тонар-95411

СОЧЛЕНЁННЫЙ АВТОПОЕЗД - ЗЕРНОВОЗ



Суммарный
объем перевозимого
груза - 72 куб.м

(31,5+40,5)

Сочленённый автопоезд с самосвальной боковой разгрузкой предназначен для перевозки зерновых культур.

Преимущества:

- Применение данного вида сцепки, из двух полуприцепов, позволит **более чем в два раза повысить прибыль** по сравнению с существующими технологиями перевозки зерна
- Можно перевозить до 60 тн. груза **без превышения** максимально допустимых нагрузок на оси
- Благодаря самосвальной боковой разгрузке **отпадает необходимость использования кантователя** (опрокидывателя).

Модель Тонар-95411	
Масса перевозимого груза, не более, кг	57 600
Масса снаряженного полуприцепа, не более, кг	16 400
Полная масса полуприцепа, не более, кг	74 000
Нагрузка на седельно-сцепное устройство, кг	21 000
Высота седельно-сцепного устройства, мм	1 350
Габариты, не более, мм:	
- Длина	15 420
- Ширина	2 550
- Высота	4 000
Объем кузова, куб.м	72 (31,5+40,5)

Шасси:

Подвеска - зависимая, на продольных упругих рычагах с пневматическими упругими элементами и телескопическими гидравлическими амортизаторами.

Оси колес - производства ООО МЗ «ТОНАР»

Колеса - дисковые 11,75x22,5

Шины - бескамерные 385/65R 22,5



Шасси:

Подвеска - зависимая, на продольных упругих рычагах с пневматическими упругими элементами и телескопическими гидравлическими амортизаторами.

Оси колес - производства ООО МЗ «ТОНАР»

Колеса - дисковые 11,75x22,5

Шины - бескамерные 385/65R 22,5

Тормозная система:

Рабочая тормозная система - с двухпроводным пневматическим приводом с электронным управлением EBS.

Стояночная тормозная система - механический привод с пружинными энергоаккумуляторами на средней и задней осях и пневматическим ручным краном управления.

Аварийная тормозная система - механический привод с пружинными энергоаккумуляторами на средней и задней осях к тормозным механизмам колёс.

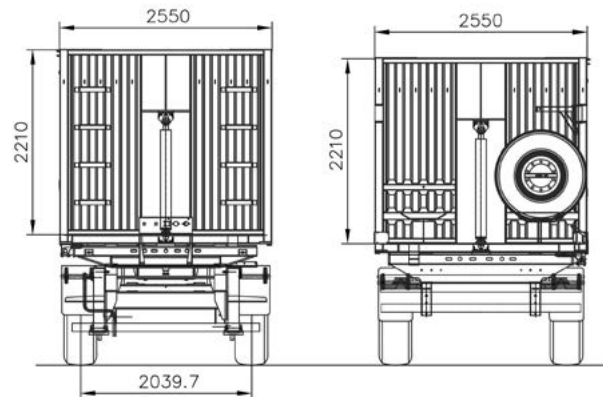

Дополнительные опции:

- установка дисков «Леммерц» и резины «Мишлен»

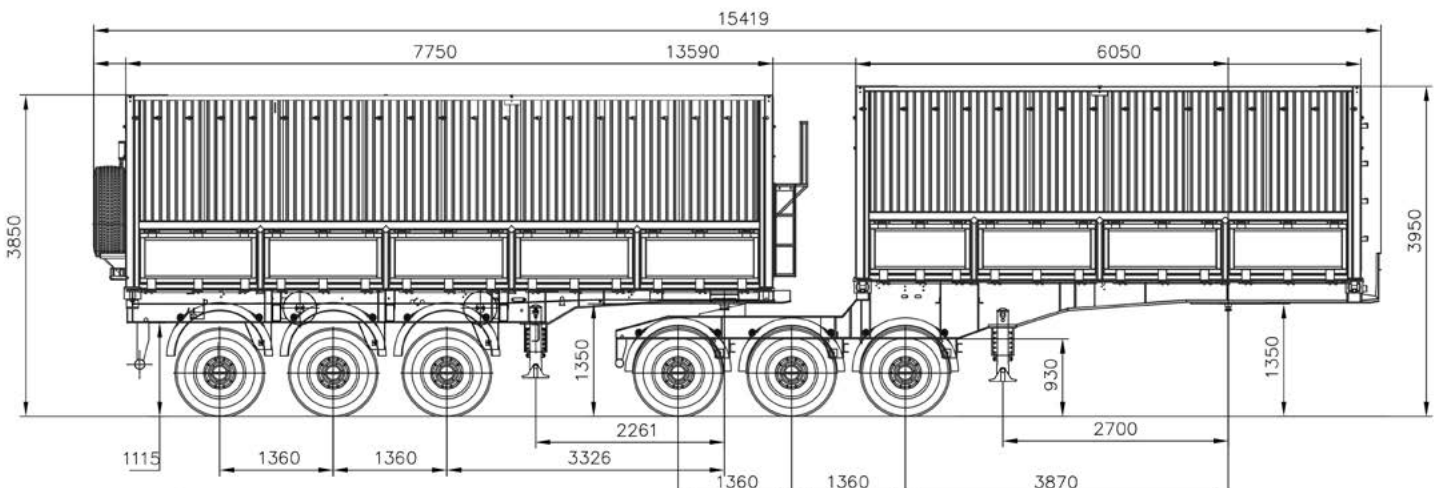

Тонар-95891, 95892

САМОСВАЛЬНЫЙ ПОЛУПРИЦЕП С НАДСТАВНЫМИ БОРТАМИ

Полуприцеп нашел свое применение при перевозке зерновых и пропашных культур, с удельной плотностью до 0,8 т.куб.м



Преимущества:

- **Увеличенный объем кузова** до 41 куб.м. (с надставными бортами)
- **Наличие 1-й подъемной оси полуприцепа**, дает возможность:
 - легко маневрировать в порожнем состоянии;
 - экономить резину полуприцепа и топливо тягача;
- **Наличие разгрузочного лючка** в заднем откидном борту, с возможностью регулировки разгрузки.

Модель Тонар	95891		95892		95891		95892		95891	
	1	2	1	2	1	2	1	2	1	2
Масса перевозимого груза, не более, кг	28 080	28 080	27 230	27 230	28 490	28 490	28 200	28 200	28 780	28 780
Масса снаряженного полуприцепа, не более, кг	9 420	9 420	10 270	10 270	9 010	9 010	9 500	9 500	8 720	8 720
Полная масса полуприцепа, не более, кг	37 500	37 500	37 500	37 500	37 500	37 500	37 700	37 700	37 500	37 500
Нагрузка на седельно-сцепное устройство, кг	10 500	10 500	10 500	10 500	10 500	10 500	8 924	8 924	10 500	10 500
Высота седельно-сцепного устройства, мм	1 200	1 350	1 200	1 350	1 200	1 350	1 200/1350	1 200/1350	1 350	1 350
Габаритные размеры, мм.:										
- Длина	9 275	9 275	9 678	9 678	9 275	9 275	9 792	9 792	9 046	9 046
- Ширина	2 550	2 550	2 550	2 550	2 550	2 550	2 550	2 550	2 550	2 550
- Высота	3 832	3 982	3 700	3 700	3 533	3 683	3 432	3 432	3 434	3 434
Объем кузова, куб.м	41	41	41	41	35,7	35,7	32	32	30	30

Тормозная система:

Рабочая тормозная система - с двухпроводным пневматическим приводом и электронным управлением EBS.

Стояночная тормозная система - механический привод с пружинными энергоаккумуляторами на средней и задней осях и пневматическим ручным краном управления

Аварийная тормозная система - механический привод с пружинными энергоаккумуляторами на средней и задней осях к тормозным механизмам колёс.

Опорное устройство - на 24т.



Тонар-95891 (9523)
V = 41 куб.м



Тонар-95892 (952301)
V= 32 куб.м



Тонар-95891 (9523)
V= 35,7 куб.м

Шасси:

Подвеска - зависимая, на продольных упругих рычагах с пневматическими упругими элементами и телескопическими гидравлическими амортизаторами.

Оси колес - производства ООО МЗ «ТОНАР»

Колеса - дисковые 11,75х22,5

Шины - бескамерные 385/65R 22,5

Дополнительные опции:

- установка дисков «Леммерц» и резины «Мишлен»

Габаритный чертеж модели V=41 куб.м

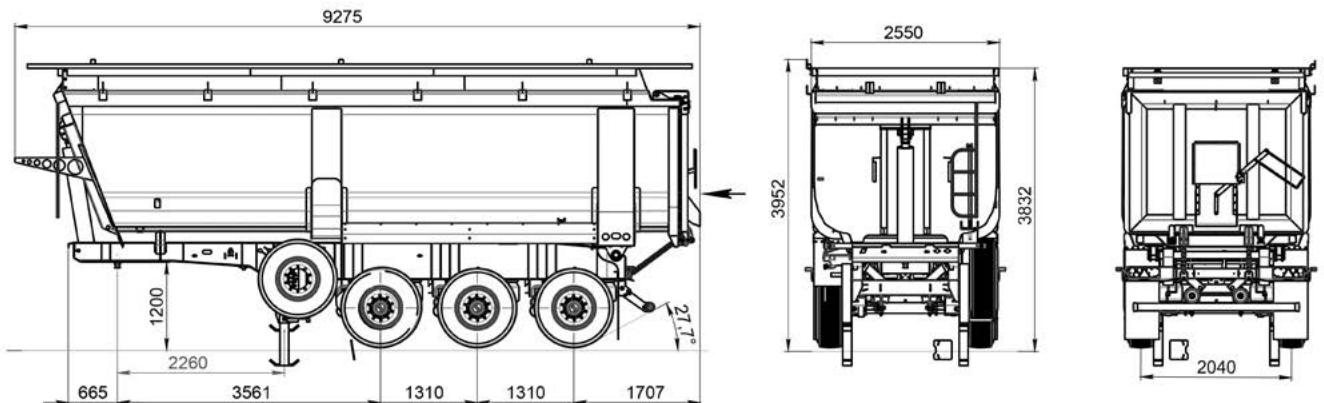

Габаритный чертеж модели V=30 куб.м

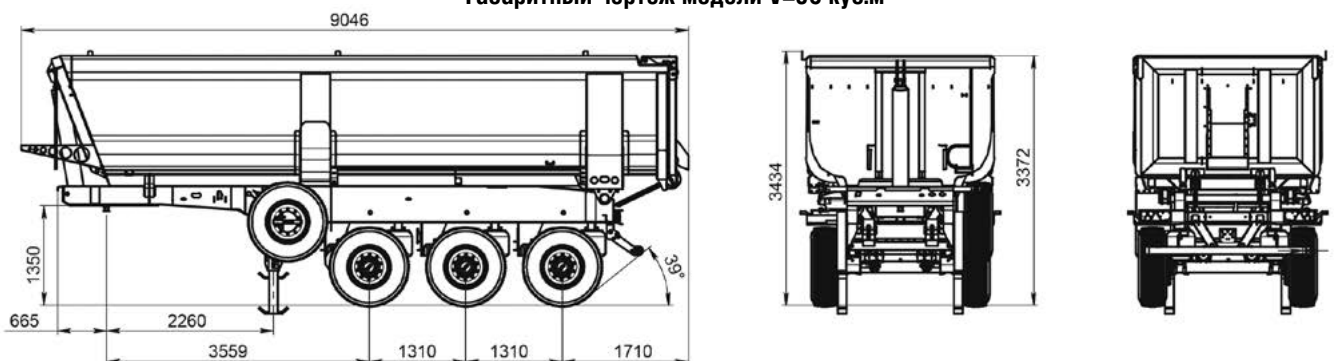



Тонар-952342
V= 60,6 куб.м

Тонар-95234, 952342

САМОСВАЛЬНЫЙ ПОЛУПРИЦЕП-ЗЕРНОВОЗ



Грузоподъемность -
37 600 - 38 000 кг

Объем кузова -
38 - 60,6 куб.м

Полуприцеп нашел свое применение при перевозке зерновых и пропашных культур, с удельной плотностью до 0,8 т.куб.м

Преимущества:

- Увеличенный объем кузова - 60,6 куб.м.
- Наличие первых двух подъемных осей полуприцепа, дает возможность:
 - легко маневрировать в порожнем состоянии
 - экономить резину полуприцепа и топливо тягача
- Наличие разгрузочного лючка в заднем откидном борту, с возможностью регулировки разгрузки.

Шасси:

Подвеска - зависимая, на продольных упругих рычагах с пневматическими упругими элементами и телескопическими гидравлическими амортизаторами.

Оси колес - производства ООО МЗ «ТОНАР», количество - 4 шт.

Колеса - дисковые 11,75x22,5

Шины - бескамерные 385/65R 22,5



Тонар-95234
V= 38 куб.м

Дополнительные опции:

- установка дисков «Леммерц» и резины «Мишлен»



Модель Тонар	95234	952342
Масса перевозимого груза, не более, кг	37 650	38 000
Масса снаряженного полуприцепа, не более, кг	11 850	13 500
Полная масса полуприцепа, не более, кг	49 500	51 500
Нагрузка на седельно-сцепное устройство, кг	13 500	22 600
Высота седельно-сцепного устройства, мм	1200	1200 / 1350
Габаритные размеры, мм.:		
- Длина	11 140	13 191
- Ширина	2 550	2 550
- Высота	3 413	3 710
Объем кузова, куб.м	38	60,6

Тормозная система:

Рабочая тормозная система - с двухпроводным пневматическим приводом и электронным управлением EBS.

Стояночная тормозная система - механический привод с пружинными энергоаккумуляторами на средней и задней осях и пневматическим ручным краном управления

Аварийная тормозная система - механический привод с пружинными энергоаккумуляторами на средней и задней осях к тормозным механизмам колёс.

Опорное устройство - на 24т.

Габаритный чертеж модели 95234

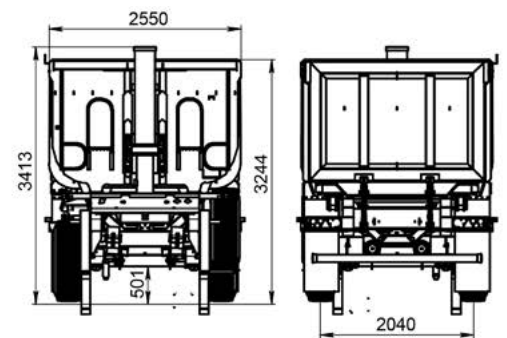
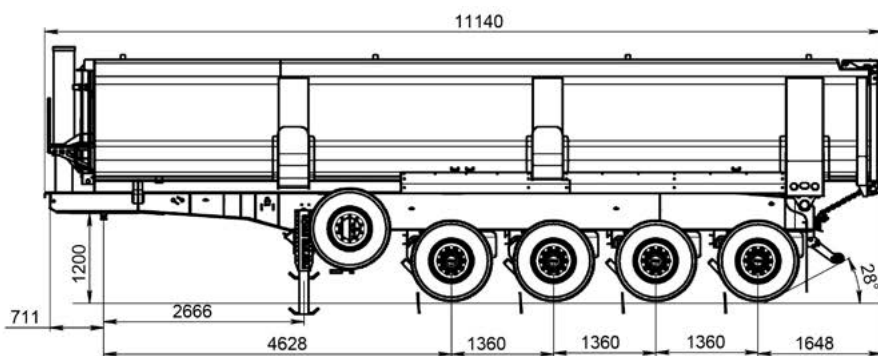

Габаритный чертеж модели 952342

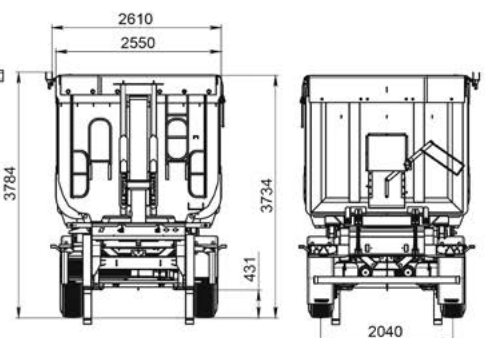
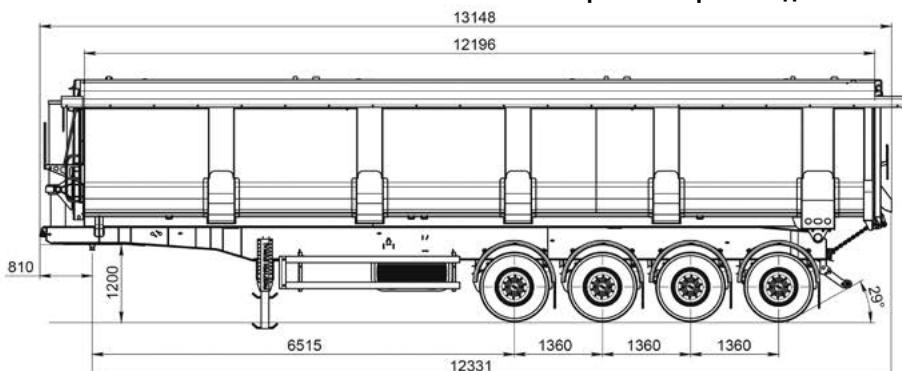



Тонар-952344 САМОСВАЛЬНЫЙ ПОЛУПРИЦЕП-ЗЕРНОВОЗ С ГИДРОБОРТОМ



Грузоподъемность -
47 820 кг

Объем кузова -
60,6-76 куб.м

Полуприцеп может использоваться для перевозки различных типов грузов: зерно, силос, минеральные удобрения и т.д. С надставными бортами данный полуприцеп может эксплуатироваться только на технологических дорогах.

Преимущества:

- **Увеличенный объем кузова** - 76 куб.м. (с надставными бортами),
- **Рессорная подвеска** более надежна при эксплуатации полуприцепа при низких температурах, а также в самых тяжелых условиях эксплуатации)
- **Задний гидроборт**
- **Наличие разгрузочного лючка** в заднем борту, с возможностью регулировки разгрузки.





Модель Тонар-952344	
Масса перевозимого груза, не более, кг	47 820
Масса снаряженного полуприцепа, не более, кг	15 980
Полная масса полуприцепа, не более, кг	63 800
Нагрузка на седельно-сцепное устройство, кг	17 800
Нагрузка на заднюю колёсную тележку, кг	46 000
Высота седельно-сцепного устройства, мм	1200
Габаритные размеры, мм.:	
- Длина	13 413
- Ширина	2 550
- Высота	3 782
Объем кузова, куб.м / с надставными бортами	60,6 / 76
Тип гидросистемы	однопроводная
Рабочее давление в гидросистеме, bar	200

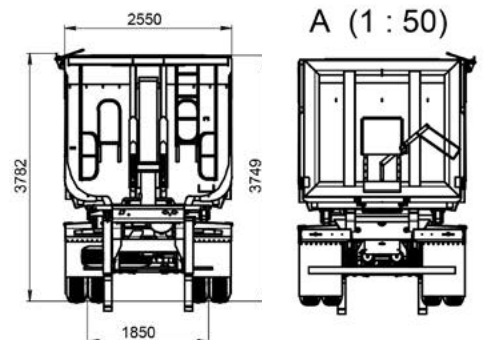
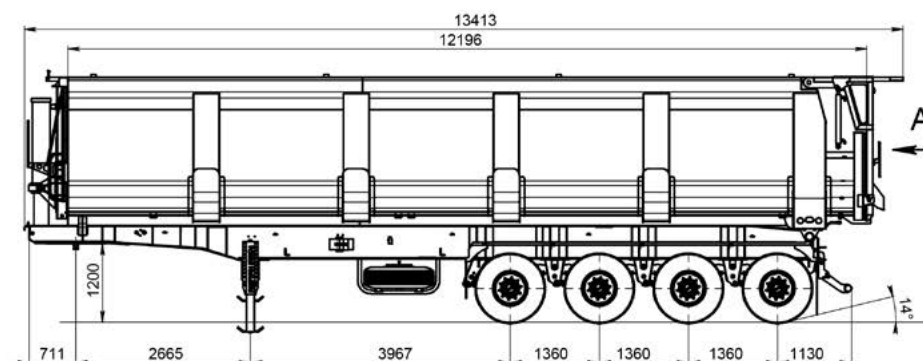



Тонар-ПТ5

БУНКЕР-ПЕРЕГРУЗЧИК ЗЕРНА



Грузоподъёмность -
17 350 кг

Объём кузова -
22 куб.м

Система взвешивания

Преимущества:

- **Исключение простоя комбайнов** при ожидании автомобилей, что позволяет **сократить сроки уборки**
- **Уменьшение давления на почву** за счёт широких колёс ($P=2,85 \text{ кг/см}^2$)
- Возможность забирать зерно **с двух-трёх комбайнов**
- **Снижение затрат** на уборку зерновых культур до 25%
- **Весовой контроль** при загрузке

Подвеска - независимая балансирующая, с центральной осью вращения, производства МЗ «Тонар»

Предназначен для приема зерна с комбайна, дальнейшей перевозки к краю поля и перегрузки в автопоезд-зерновоз. При этом процесс выгрузки зерна из комбайна не требует его остановки, что обеспечивает непрерывность уборочного процесса. Кроме того данный прицеп может использоваться при загрузке посевных комплексов (сеялок) и машин для упаковки зерна.

Модель Тонар-ПТ5	
Полная масса, кг	23 350
Распределение полной массы, кг	
- на колёсную тележку	22 000
- на сцепную петлю	1 350
Снаряжённая масса, кг	6 000
Масса перевозимого груза, кг	17 350
Вместимость кузова, куб.м.	22
Угол поперечного опрокидывания, град.	29
Производительность выгрузного шнека, т/ч	180
Диаметр выгрузного шнека, мм	300
Высота сцепной петли, мм	530
Диаметр пальца сцепного устройства, мм	50
Минимальный объём масляного бака трактора, л	80
Минимальная мощность трактора, л/с	150

Пульт, принтер и тензо-датчик системы взвешивания



Тормозная система:

Рабочая: с однопроводным пневматическим приводом. Тормозные механизмы барабанные с внутренними колодками.

Стояночная: пневматический привод от пружинных энергоаккумуляторов на задней оси.

Аварийная: рабочие тормозные камеры всех осей или пружинные энергоаккумуляторы осей.

Шины; диски 500/60 R22.5; 15,00x22,5

Привод шнеков: Выгрузной шнек - от ВОМ трактора через карданный вал с предохранительной муфтой. Питающий шнек - от гидравлики трактора.

Гидросистема: количество БРС - (1/2*) - 6 шт. Рабочее давление - 16 МПа.

Прицеп оборудован:

- системой зачистных лючков;
- тентом с боковой скруткой;
- системой гидравлических заслонок горизонтального шнека;
- фонарём на раструбе для освещения зоны выгрузки;
- лестницами внутри и снаружи кузова;
- смотровыми окнами для контроля процесса загрузки-выгрузки.

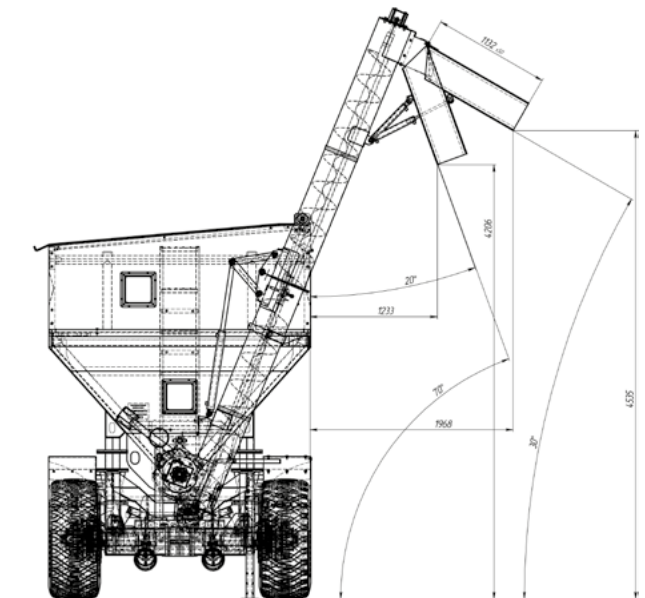

Дополнительные опции:

- Система взвешивания (4 тензодатчика + пульт управления)
- Система слежения GPS
- Печатающее устройство (принтер)

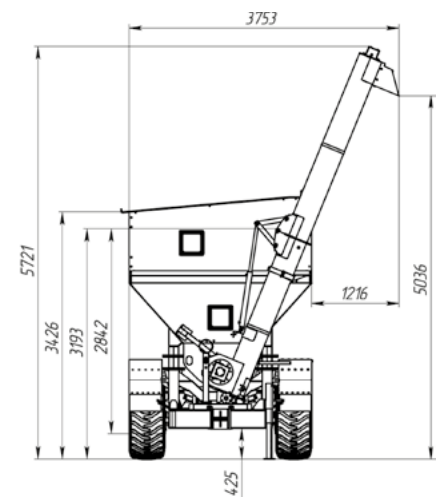
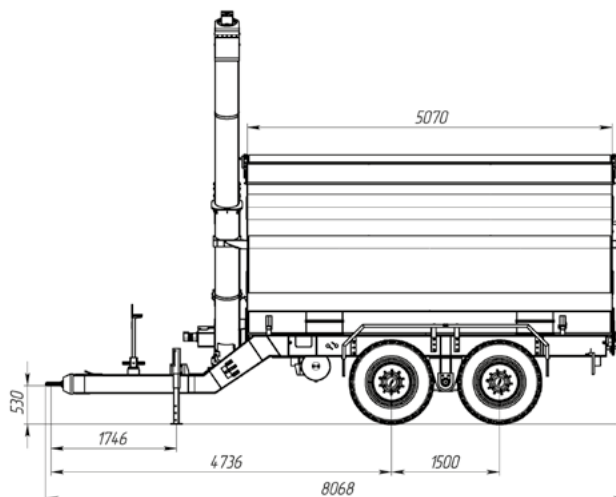
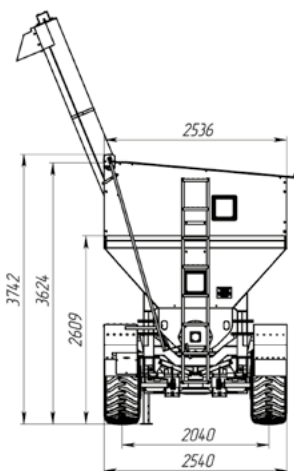



ТОНАР-ПТ11

БУНКЕР-ПЕРЕГРУЗЧИК ЗЕРНА



Грузоподъёмность -
22 500 кг

Объём кузова -
30 куб.м

Преимущества:

- **Исключение простоя комбайнов** при ожидании автомобилей, что позволяет **сократить сроки** уборки
- **Уменьшение давления на почву** за счёт широких колёс ($P=2,85 \text{ кг/см}^2$)
- Возможность забирать зерно **с двух-трёх комбайнов**
- **Снижение затрат** на уборку зерновых культур до 25%
- **Весовой контроль** при загрузке

Подвеска - независимая балансирующая, с центральной осью вращения, производства МЗ «Тонар»

Тормозная система:

Предназначен для приема зерна с комбайна, дальнейшей перевозки к краю поля и перегрузки в автопоезд-зерновоз. При этом процесс выгрузки зерна из комбайна не требует его остановки, что обеспечивает непрерывность уборочного процесса. Кроме того данный прицеп может использоваться при загрузке посевных комплексов (сеялок) и машин для упаковки зерна.

Модель Тонар-ПТ11	
Полная масса, кг	30 500
Распределение полной массы, кг	
- на колёсную тележку	28 000
- на сцепную петлю	2 500
Снаряжённая масса, кг	8 000
Масса перевозимого груза, кг	22 500
Вместимость кузова, куб.м.	30
Угол поперечного опрокидывания, град.	29
Производительность выгрузного шнека, т/ч	300
Диаметр выгрузного шнека, мм	450
Высота сцепной петли, мм	500...630
Диаметр пальца сцепного устройства, мм	50
Минимальный объём масляного бака трактора, л	80
Минимальная мощность трактора, л/с	150



Рабочая: с однопроводным пневматическим приводом.

Тормозные механизмы барабанные с внутренними колодками.

Стояночная: пневматический привод от пружинных энергоаккумуляторов на задней оси.

Аварийная: рабочие тормозные камеры всех осей или пружинные энергоаккумуляторы осей.

Шины; диски 560/60 R22,5; 16,00x22,5

Привод шнеков: Выгрузной шнек - от ВОМ трактора через карданный вал с предохранительной муфтой. Питающий шнек - от гидравлики трактора.

Гидросистема: количество БРС - (1/2*) - 6 шт.
Рабочее давление - 16 МПа.

Прицеп оборудован:

- механическим тентом с боковой скруткой;
- системой взвешивания;
- фонарём для освещения зоны выгрузки;
- заслонками горизонтального шнека.

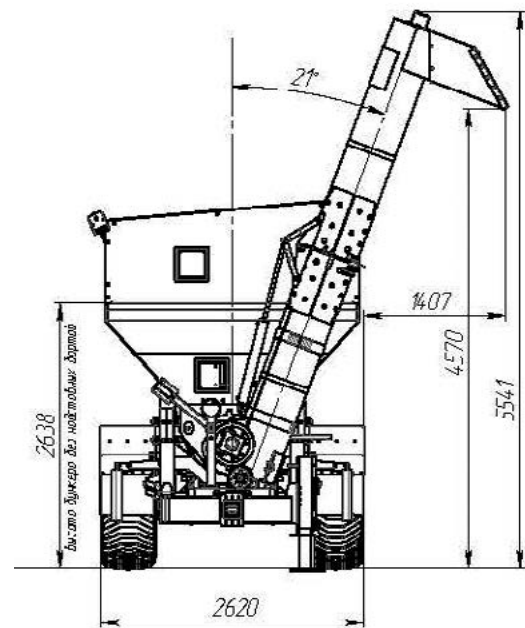

Дополнительные опции:

- Система взвешивания (6 тензодатчиков + пульт управления)
- Система слежения GPS
- Печатающее устройство (принтер)

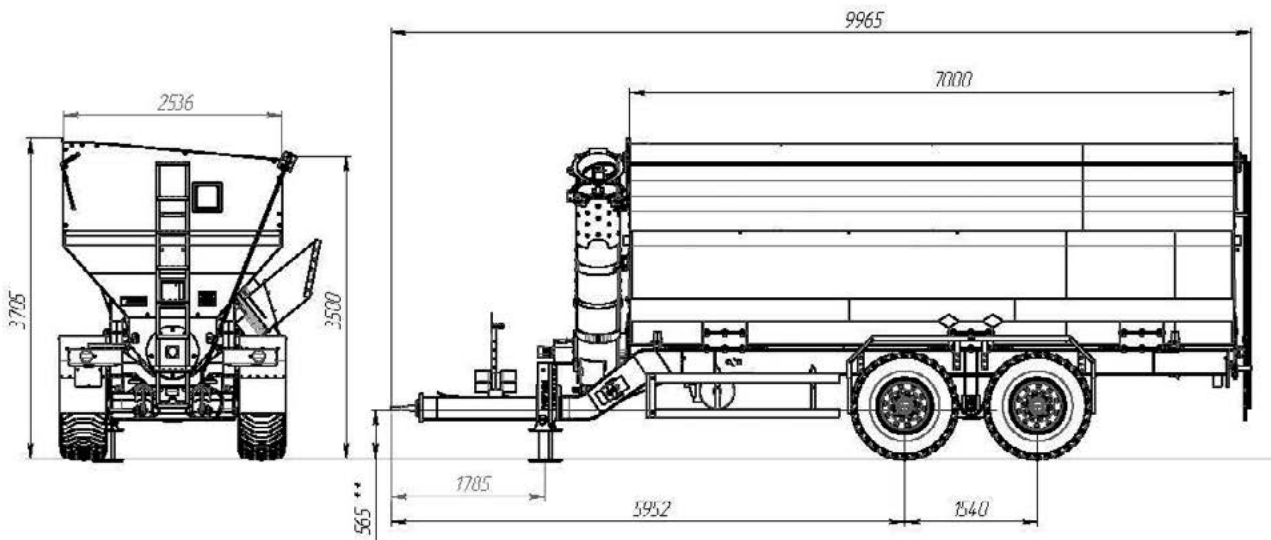



ТОНАР-ПТ1

БУНКЕР-ПЕРЕГРУЗЧИК ЗЕРНА

Предназначен для приема зерна с комбайна, дальнейшей перевозки к краю поля и перегрузки в автопоезд-зерновоз. При этом процесс выгрузки зерна из комбайна не требует его остановки, что обеспечивает непрерывность уборочного процесса. Кроме того данный прицеп может использоваться при загрузке посевных комплексов (сеялок) и машин для упаковки зерна.



Грузоподъемность -
30 500 кг

Объем кузова -
40 куб.м

Преимущества:

- **Исключение простоя комбайнов** при ожидании автомобилей, что позволяет **сократить сроки** уборки
- **Уменьшение давления на почву** за счёт широких колёс ($P=1,2 \text{ кг/см}^2$)
- Возможность забирать зерно **с двух-трёх комбайнов**
- **Снижение затрат** на уборку зерновых культур до 25%
- **Весовой контроль** при загрузке

Модель Тонар-ПТ1	
Полная масса, кг	41 500
Распределение полной массы, кг	
- на колёсную тележку	39 000
- на сцепную петлю	2 500
Снаряжённая масса, кг	9 500
Масса перевозимого груза, кг	32 000
Вместимость кузова, куб.м.	40
Угол поперечного опрокидывания, град.	27
Производительность выгрузного шнека, т/ч	500
Диаметр выгрузного шнека, мм	500
Высота сцепной петли, мм	500
Диаметр пальца сцепного устройства, мм	50
Минимальный объём масляного бака трактора, л	80
Минимальная мощность трактора, л/с	300
Гидросистема	количество БРС - (1/2*) - 5 шт; рабочее давление - 16 МПа.
Подвеска	зависимая рессорно-балансирная
Оси	первая и третья - самоподруливающие
Шины / диски	800/45 R26.5; 26,5x28



Привод шнеков:

Выгрузной шнек: от ВОМ трактора через широкоугольный карданный вал с предохранительной муфтой.

Пульт, принтер и тензо-датчик системы взвешивания

Прицеп оборудован:

- тентом с боковой скруткой;
- системой взвешивания;
- фонарём на раструбе для освещения зоны выгрузки;
- лестницами внутри и снаружи кузова;
- смотровыми окнами для контроля процесса загрузки-выгрузки;
- заслонками горизонтального шнека.

Дополнительные опции:

- Система слежения GPS
- Печатающее устройство (принтер)

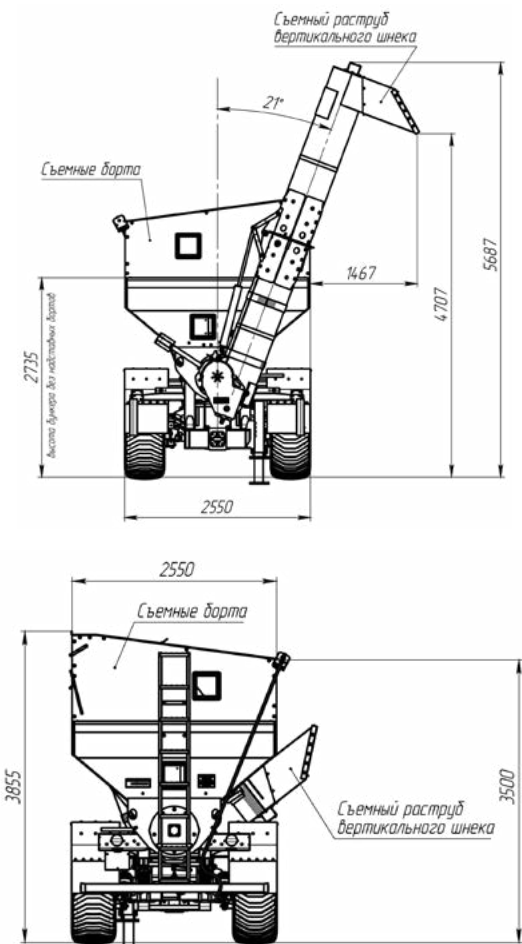

Ось с рычажной подвеской и дисковым тормозом Тонар-90431

Вентилируемый дисковый тормоз обеспечивает более плавное и эффективное торможение, не допускает перегрева подшипников и уменьшает тормозной путь автомобиля в целом.

Долговременную антикоррозийную защиту болтовых соединений, колесных шпилек и гаек обеспечивает современное покрытие Dacromet.

Dacromet является неорганическим покрытием с высокой адгезионной прочностью, состоящего из цинка и алюминия в хромовой смеси. Этот тип покрытия обеспечивает высокую степень защиты от коррозии в водно-соляной среде. Он также обеспечивает высокую термостойкость и низкий коэффициент трения, без риска водородной хрупкости.

Балка оси, сохраняющая свойства под действием ударных нагрузок, изготовлена из высоколегированной стали 18ХГТ,

Суппорт производства WABCO:

1. Запатентованная однопоршневая технология
2. Защищенная от коррозии скоба с механизмом
3. Надежная конструкция системы направляющих
4. Запатентованная нажимная пластина с устройством компенсации износа
5. Максимальная полезная грузоподъемность за счет облегченной конструкции
6. Компактный дизайн для легкой адаптации на оси

7. Превосходное сопротивление при эксплуатации на плохих дорогах
8. Тепло-экранированные поршни
9. КТЛ покрытие в качестве стандарта защиты от коррозии

ОСИ ТОНАР:

Балка оси состоит из цельной трубы круглого сечения, толщиной 14 мм, без швов, что повышает её эксплуатационные характеристики при динамической нагрузке.

Использование в ступичном узле распространённого внутреннего и внешнего подшипника 7520А (усиленного) доказывает **надёжность и простоту** осей ТОНАР.



Для смазки ступичного узла используется **MS1510 BLUE**, благодаря которой был увеличен межсервисный интервал по замене смазки до 240 000 км. Данная **высокотемпературная смазка** предназначена для тяжелонагруженных узлов, содержит антиокислительные присадки, обеспечивающие длительную работоспособность при высоком давлении и температуре.

Ось с рычажной подвеской и барабанным тормозом Тонар-9042

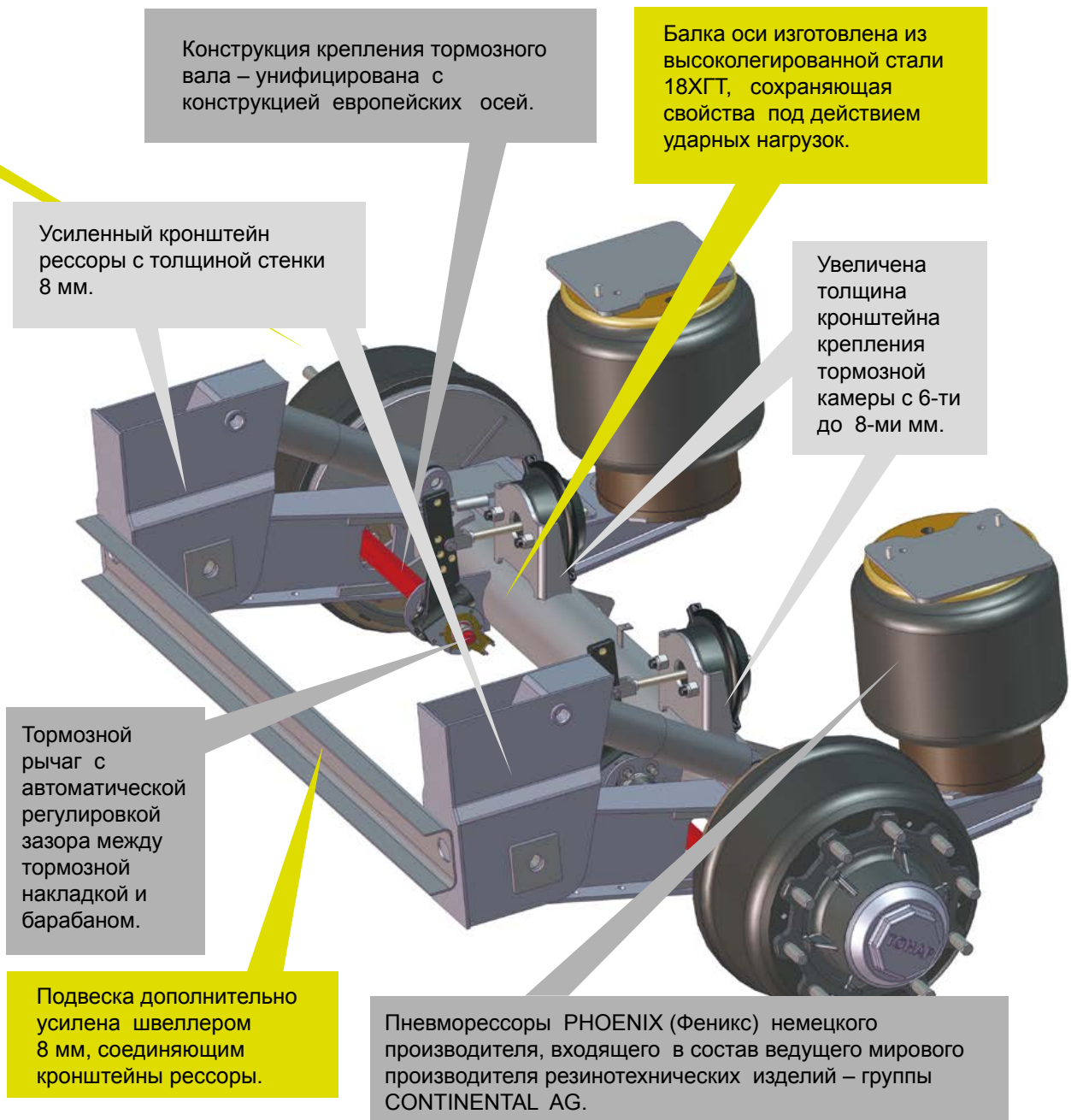

Все комплектующие детали осей и подвесок ТОНАР, можно приобрести по отдельности, в то время, как другие производители осей предлагают только рем. комплектами и узлами в сборе.

Антикоррозийная защита способствует долговременной эксплуатации осевых агрегатов ТОНАР в любых климатических условиях.

Вся конструкция чрезвычайно прочна и одновременно легка. Вес оси - всего 335 кг.

Увеличен интервал между сервисным обслуживанием (с 20 до 60 тысяч км). Гарантийный срок на осевой агрегат увеличен до 36 месяцев с момента введения в эксплуатацию, при соблюдении технического обслуживания.

Наличие сервисных станций (более 60) и представительств по продаже запасных частей (более 70) позволяет оперативно решать вопросы поставки запчастей и техобслуживания.

К осевым агрегатам прилагается подробная инструкция по эксплуатации и техническому обслуживанию с каталогом всех составных частей.

Объёмная масса, углы естественного откоса зерна, семян, трав и других культур

Культура	Объёмная масса	Угол естественного откоса, в градусах	
		Влажный и сорный материал	Сухой и чистый материал
Зерновые культуры			
Пшеница	750	38	30
Рожь	700	38	23
Кукуруза в зерне	700	38	30
Ячмень	650	45	28
Горох	800	35	22
Бобы	750	35	29
Гречиха	650	40	31
Овес	500	44	31
Просо	850	25	20
Подсолнечник	350	45	31
Рис	600	45	38
Соя	720	32	25
Клещевина	500	46	34
Сорго	750	38	30
Чечевица	765	-	-
Фасоль	750	35	29
Конопля	615	-	-
Рапс	-	-	-
Сурепица	410-660	-	30
Лен масличный	650	-	29
Рыжик	650	-	29
Кукуруза в початках	460	27	22
Бобовые травы			
Клевер красный	780-820	-	28
Люцерна	730-820	-	36
Донник	780-840	-	36
Эспарцет	360	-	36
Злаковые травы			
Тимофеевка	640-760	-	26
Житняк	810	-	36
Овсяница луговая	250-360	-	40
Ежа сборная	260-280	-	40
Костер безостый	150...190	-	42
Райгас высокий	300	-	36
Волосняк сибирский	280	-	36
Мятлик луговой	350	-	36
Засоренный ворох трав	300 ... 400	-	-

Таблица индексов нагрузки грузовой шины

Данные параметры установлены ETRTO (European Tyre and Rim Technical Organization - Европейская техническая организация по ободам и покрышкам) и являются двумя наиболее важными показателями в эксплуатации шин для грузовых автомобилей. Индекс скорости и индекс нагрузки указаны на боковине грузовой шины с обеих сторон. Например, 149/145 L. Первая цифра означает индекс нагрузки на шину при одинарной ошиновке, а второй номер указывает индекс нагрузки при двойной ошиновке. Буква «L» определяет максимальный скоростной режим. Если радиальная шина не промаркирована, то по умолчанию ее скоростной режим не должен превышать 110 км/ч. Восстановленные шины также не должны использоваться при скоростях свыше 110 км/ч. Грузовые шины специального назначения, для особо тяжелых условий эксплуатации имеют соответствующие скоростные ограничения в обязательном порядке указанные на боковине.

Индекс нагрузки грузовой шины	кг	Индекс нагрузки грузовой шины	кг	Индекс нагрузки грузовой шины	кг	Индекс нагрузки грузовой шины	кг	Индекс нагрузки грузовой шины	кг	Индекс нагрузки грузовой шины	кг
50	190	90	600	130	1900	70	335	110	1060	150	3350
51	195	91	615	131	1950	71	345	111	1090	151	3450
52	200	92	630	132	2000	72	355	112	1120	152	3550
53	206	93	650	133	2060	73	365	113	1150	153	3650
54	212	94	670	134	2120	74	375	114	1180	154	3750
55	218	95	690	135	2180	75	387	115	1215	155	3875
56	224	96	710	136	2240	76	400	116	1250	156	4000
57	230	97	730	137	2300	77	412	117	1285	157	4125
58	236	98	750	138	2360	78	425	118	1320	158	4250
59	243	99	775	139	2430	79	437	119	1360	159	4375
60	250	100	800	140	2500	80	450	120	1400	160	4500
61	257	101	825	141	2575	81	462	121	1450	161	4625
62	265	102	850	142	2650	82	475	122	1500	162	4750
63	272	103	875	143	2725	83	487	123	1550	163	4875
64	280	104	900	144	2800	84	500	124	1600	164	5000
65	290	105	925	145	2900	85	515	125	1650	165	5150
66	300	106	950	146	3000	86	530	126	1700	166	5300
67	307	107	975	147	3075	87	545	127	1750	167	5450
68	315	108	1000	148	3150	88	560	128	1800	168	5600
69	325	109	1030	149	3250	89	580	129	1850	169	5800

Таблица индексов скорости

Индекс скорости - это максимальная скорость, с которой данная шина способна перевозить груз, указанный в индексе нагрузки. Таким образом, если мы возьмем приведенный выше пример - 149/145 L и сравним с показателями таблиц, то можно сделать вывод, что рассматриваемая грузовая шина по максимуму способна перевозить 3250 кг на скорости 120 км/ч при одинарной ошиновке и 2900 кг при скорости 120 км/ч при двойной ошиновке.

Индекс	Скорость, км/ч
E	70
F	80
G	90
J	100
K	110
L	120
M	130
N	140



Для тех, кто решает сам, каким будет завтра

Управление сбыта:
142631, Московская область,
83 км шоссе Москва - Н. Новгород (трасса М7),
Орехово-Зуевский р-н, д. Ожерелки, д. 2а

Телефоны:
8 (800) 700-32-49
+7 (4964) 13-32-49
+7 (4964) 16-32-88 (отдел продаж запасных частей)

www.tonar.info